

Projekt budowlany

INWESTYCJA:

Organizacja placu zabaw dla oddziału przedszkolnego przy Szkole Podstawowej w Błoniu

INWESTOR:

Gmina Łęczycza, ul. Marii Konopnickiej 14, 99-100 Łęczycza

ADRES INWESTYCJI:

Błonie 33, 99-100 Łęczycza
działka nr ewid. 263/1

ZAWARTOŚĆ OPRACOWANIA:

1. Dane ogólne (cel i lokalizacja inwestycji)
2. Projekt zagospodarowania terenu
3. Projekt budowlany
4. Oświadczenia projektantów, wpisy do izb, uprawnienia

AUTORZY OPRACOWANIA:

mgr inż. Mirosława Całka

mgr inż. Wojciech Kulawik

Zawartość opracowania

1 Dane ogólne.....	5
1.1 Podstawa opracowania.....	5
1.2 Cel inwestycji.....	5
1.3 Lokalizacja inwestycji.....	5
2 Projekt zagospodarowania terenu.....	6
2.1 Przedmiot inwestycji.....	6
2.2 Istniejący stan zagospodarowania działki.....	6
2.3 Projektowanie zagospodarowanie działki.....	6
2.4 Dane powierzchniowe.....	6
3 Projekt placu zabaw.....	6
3.1 Wyposażenie placu zabaw:.....	7
3.2 Opis urządzeń zabawowych.....	7
3.3 Nawierzchnia bezpieczna.....	12
3.4 Ogrodzenie.....	12
4 Uwagi końcowe.....	12
5 Oświadczenie projektanta, izba, uprawnienia.....	13
6 Część rysunkowa.....	19
Rys. 1: Zagospodarowanie terenu.....	19
Rys. 2: Projekt placu zabaw.....	20

1 Dane ogólne

1.1 Podstawa opracowania

- umowa z Inwestorem
- uchwała NR XVI/83/2004 Rady Gminy Łęczycza
- mapa do celów projektowych
- szczegółowe ustalenia z Inwestorem
- wniosek o dofinansowanie projektu „Szansa dla malucha”
- wizja lokalna

1.2 Cel inwestycji

Przedmiotowa inwestycja dotyczy organizacji placu zabaw przy Szkole Podstawowej w Błoniu. Realizacja inwestycji związana jest z koniecznością upowszechnienia edukacji przedszkolnej- w chwili obecnej edukacją przedszkolną objętych jest obecnie 13 dzieci, w tym żadne w wieku 3 i 4 lat.

Zgodnie z koncepcją resortu edukacji, od 1.09.2015r. gminy zostaną zobowiązane do zapewnienia wszystkim dzieciom 4- ro letnim, a od 1.09.2015r. również 3-letnim miejsca realizacji wychowania przedszkolnego. Zgodnie z podstawą programową 1/5 czasu pobytu dziecka w przedszkolu, a w przypadku dzieci młodszych (3 i 4 -latki) 1/4 powinna być przeznaczona na zabawy ruchowe na świeżym powietrzu (w ogrodzie przedszkolnym- placu zabaw, na boisku).

Oddział przedszkolny w Błoniu nie ma miejsca do zabawy na świeżym powietrzu, dlatego też realizacja przedmiotowej inwestycji jest niezbędna dla spełnienia warunków wynikających z podstawy programowej.

Projektowana inwestycja jest częścią projektu pn.”Szansa dla malucha” realizowanego w ramach działania 9.1: Wyrównanie szans edukacyjnych i zapewnienie wysokiej jakości usług edukacyjnych świadczonych w systemie oświaty, poddziałanie 9.1.1: Zmniejszanie nierówności w stopniu upowszechniania edukacji przedszkolnej.

1.3 Lokalizacja inwestycji

Projektowany plac zabaw zlokalizowany jest na działce nr ewid.263/1 na terenie szkoły, w miejscu, w którym obecnie bawią się uczniowie w czasie przerw międzylekcyjnych oraz zajęć rekreacyjnych. Obszar ten jest porośnięty roślinnością trawiastą, dookoła ograniczony jest młodą roślinnością iglastą (żywotniki i sosny) oraz ozdobną roślinnością krzewiastą. Od strony wschodniej obszar przylega do granicy działki, od strony północnej i zachodniej zlokalizowane są ciągi piesze wraz z budynkiem szkoły po stronie zachodnie, natomiast od południa obszar ogranicza ciąg pieszo- jezdny.

Działka nr 253/1 nie jest wpisana do rejestru zabytków, nie podlega ochronie na podstawie miejscowego planu zagospodarowania przestrzennego oraz nie znajduje się na terenie górniczym.

Inwestycja nie spowoduje zmiany przeznaczenia terenu, nie ma negatywnego wpływu na środowisko i jego wykorzystanie jak również na zdrowie ludzi i obiekty sąsiednie. Inwestycja nie należy do przedsięwzięć mogących znacząco oddziaływać na środowisko, nie pozbawia osób trzecich dostępu do drogi publicznej i możliwości korzystania z urządzeń infrastruktury technicznej. Nie wprowadza uciążliwości powodowanych przez hałas, wibracje, zakłócenia elektryczne czy promieniowanie. Ewentualne uciążliwości powstałe w trakcie realizacji nie będą wykraczać poza granice nieruchomości.

2 Projekt zagospodarowania terenu

2.1 Przedmiot inwestycji

Przedmiotowa inwestycja dotyczy organizacji placu zabaw przy Szkole Podstawowej w Błoniu.

2.2 Istniejący stan zagospodarowania działki

Na przedmiotowej działce zlokalizowany jest budynek szkoły, wraz z ciągami komunikacyjnymi, parkingiem dla samochodów osobowych oraz boiskiem wielofunkcyjnym. Działka porośnięta jest zielenią ozdobną zarówno niską jak i wysoką.

2.3 Projektowanie zagospodarowanie działki

Projektowany plac zabaw zlokalizowany jest na działce nr ewid.263/1 na terenie szkoły, w miejscu, w którym obecnie bawią się uczniowie w czasie przerw międzylekcyjnych oraz zajęć rekreacyjnych. Obszar ten jest porośnięty roślinnością trawiastą, dookoła ograniczony jest młodą roślinnością iglastą (żywotniki i sosny) oraz ozdobną roślinnością krzewiastą. Od strony wschodniej obszar przylega do granicy działki, od strony północnej i zachodniej zlokalizowane są ciągi piesze wraz z budynkiem szkoły po stronie zachodnie, natomiast od południa obszar ogranicza ciąg pieszo-jezdny. Inwestycja nie spowoduje konieczności wycinki roślinności. Projektuje się montaż urządzeń zabawowych dla dzieci, montaż kosza na śmieci, montaż ławki, montaż regulaminu placu zabaw, ogrodzenie obszaru wraz z furtką i hydroprzepuszczalną nawierzchnię żwirową.

2.4 Dane powierzchniowe

Powierzchnia projektowanego placu zabaw: 345m²

Powierzchnia nawierzchni żwirowej: 23m²

3 Projekt placu zabaw

Wszystkie urządzenia i elementy wyposażenia placu zabaw należy fundamentować i instalować zgodnie z PN-EN 1176-1:2009, PN-EN 1176-7:2009 i specyfikacją techniczną. Wszystkie montowane urządzenia i elementy wyposażenia placu zabaw muszą posiadać atesty i certyfikaty bezpieczeństwa potwierdzające, że zostały wykonane w oparciu o obowiązujące normy w tym zakresie oraz posiadać dopuszczenie do stosowania w kontakcie z dziećmi. Wykonanie montażu urządzeń mogą dokonywać osoby, firmy

przeszkolone w tym celu przez producentów zabawek oraz w oparciu o instrukcje montażu, zaleceń, wskazówek i pod nadzorem dostawcy oraz instytucji dozoru technicznego.

3.1 Wyposażenie placu zabaw:

Zgodnie z wytycznymi Inwestora plac zabaw będzie wyposażony w następujące urządzenia do zabawy:

- płotek: dwustronna duża tablica do rysowania (x2) tablica do gry w kółko i krzyżyk
- bujak sprężynowy motor
- bujak sprężynowy zebra
- bujak sprężynowy żyrafa
- karuzela tarczowa
- huśtawka wagowa na podstawie metalowej
- huśtawka wahadłowa podwójna
- urządzenie zabawowe z wieżą
- ławka z oparciem
- kosz na śmieci
- regulamin

3.2 Opis urządzeń zabawowych

Dwustronna tablica do rysowania

Dwie tablice połączone w formie tzw. płotku, pośrodku nich tablica do gry w kółko i krzyżyk. Zabawki zamocowane na słupkach stalowych ocynkowanych i malowanych proszkowo. Płyty z tworzywa HDPE/HPL oraz HDPE trójwarstwowego z frezowanymi rysunkami i podstawkami na kredę. Urządzenie na stałe posadowione w gruncie, betonowane betonem min. C16/20. Belki konstrukcyjne osłonięte kapturkami z tworzywa sztucznego, łby śrub, nakrętki osłonięte plastikowymi zaślepkami, nakrętki kołpakowe z łbem kulistym.

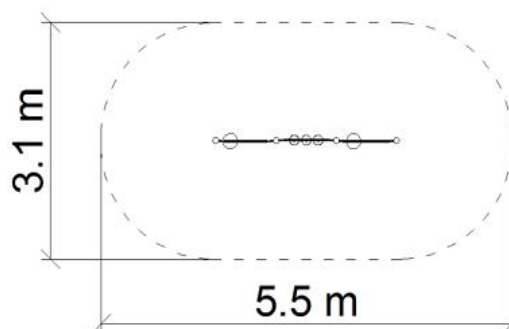

Bujak sprężynowy (motor, zebra, żyrafa)

Bujaki o wymiarach max.1,57x0,27x1,05 m. Elementy stalowe malowane proszkowe. Korpus bujaka wykonany ze sklejki wodoodpornej, obustronnie malowany farbami

akrylowymi. Urządzenie na stałe posadowione w gruncie poprzez stalową sprężynę $\varnothing 20\text{mm}$, betonowane betonem klasy minimum C16/20. Siedzisko wykonane z płyty HDPE. Wszelkie otwory niebezpieczne oraz wystające elementy śrub i nakrętek osłonięte zaślepkami. Połączenia śrubowe zabezpieczone antykorozyjnie przez ocynkowanie. Maksymalna wysokość upadku: 0,4m, średnica strefy bezpieczeństwa: 3,0m.

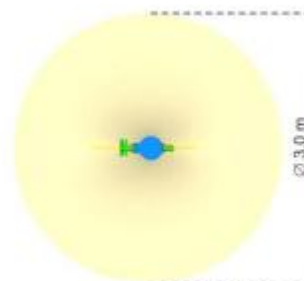

Karuzela tarczowa

Karuzela o średnicy 1,25m i wysokości 0,84m. Elementy stalowe z rur malowanych proszkowo. Urządzenie na stałe posadowione w gruncie, betonowane betonem klasy min. C16/20. Wszelkie otwory niebezpieczne oraz wystające elementy śrub i nakrętek osłonięte zaślepkami. Połączenia śrubowe zabezpieczone antykorozyjnie przez ocynkowanie. Maksymalna wysokość upadku: 0,14m, średnica strefy bezpieczeństwa: 5,3m.

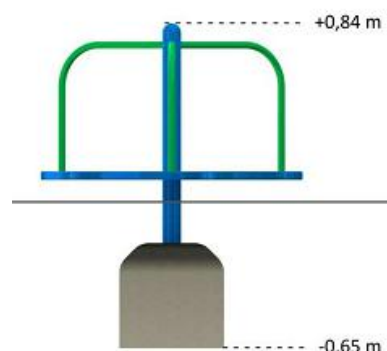
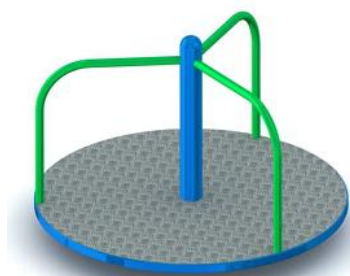

Huśtawka wagowa na podstawie metalowej

Huśtawka wagowa konik, na podstawie metalowej, o wymiarach 3,0x0,44x1,10m. Elementy stalowe ocynkowane i malowane proszkowo, elementy drewniane bezrdzeniowe, impregnowane powierzchniowo lub z drewna klejonego warstwowo. Wszelkie otwory niebezpieczne oraz wystające elementy śrub i nakrętek osłonięte zaślepkami. Połączenia śrubowe zabezpieczone antykorozyjnie przez ocynkowanie. Maksymalna wysokość upadku: 1,0m.

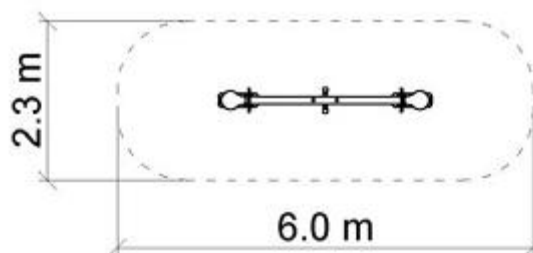

Huśtawka wahadłowa podwójna

Huśtawka podwójna o wymiarach 3,34x2,11x2,37m. Elementy stalowe malowane proszkowo, elementy drewniane bezrdzeniowe lub klejone warstwowo. Impregnowane powierzchniowo. Słupy w wariacie kwadratowym: wykonane z drewna o profilu kwadratowym 95x95mm. Urządzenie na stałe posadowione w gruncie, kotwione przy pomocy stalowych kotew, betonowane betonem klasy min. C16/20. Łańcuchy ze stali nierdzewnej. Wszelkie otwory niebezpieczne oraz wystające elementy śrub i nakrętek osłonięte zaślepkami. Połączenia śrubowe zabezpieczone antykorozyjnie przez ocynkowanie. Maksymalna wysokość upadku: 1.4m. W strefie bezpieczeństwa należy wykonać nawierzchnię bezpieczną, żwirową o frakcji 2-8mm, grubości min. 200mm/

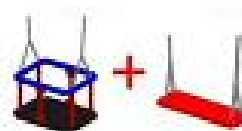
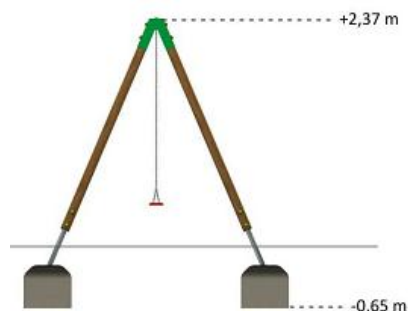
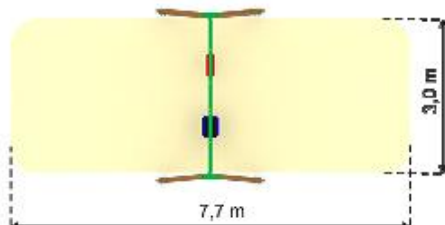

Urządzenie zabawowe z wieżą

Zestaw zabawowy:

- 2x wieża czworokątna
- 1x dach dwuspadowy Z
- 1x pomost wiszący
- 1x wejście wspinaczkowe
- 1x schody z barierami
- 1x zjeżdżalnia
- 1x bariera
- 1x tablica kółko i krzyżyk
- 1x ster (koło sterowe)
- 1x luneta (lornetka)

Elementy stalowe ocynkowane i malowane proszkowo. Elementy konstrukcyjne wykonane z drewna bezrdzeniowego lub klejonego, impregnowanego powierzchniowo, o profilu kwadratowym 95x95mm. Płyty HPL lub HDPE. Ślizg zjeżdżalni ze stali nierdzewnej, osłony boczne z płyt HDPE. Łańcuchy ze stali nierdzewnej. Urządzenie na stałe posadowione w gruncie przy pomocy stalowych kotew, betonowane betonem klasy min. C16/20. Belki konstrukcyjne osłonięte kapturkami z tworzywa sztucznego, łby śrub, nakrętki osłonięte plastikowymi zaślepkami, nakrętki kołpakowe z łbem kulistym. **Do wieży z lunetą powinny prowadzić dodatkowe (nie umieszczone na przykładowym rysunku) schody z barierami**. Maksymalna wysokość upadku: 0,9m.

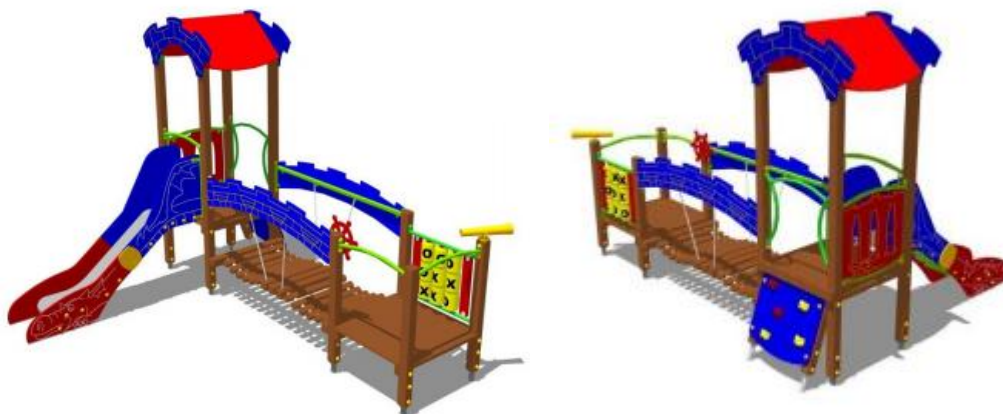

Ławka stalowa z oparciem

Ławka o wymiarach 1,77x0,63x0,87m, wysokość siedziska 0,41m, 2szt. Elementy stalowe malowane proszkowo, elementy drewniane impregnowane powierzchniowo. Urządzenie na

stałe posadowione w gruncie, betonowane betonem klasy min. C16/20. Wszelkie otwory niebezpieczne oraz wystające elementy śrub i nakrętek osłonięte zaślepkami. Połączenia śrubowe zabezpieczone antykorozyjnie przez ocynkowanie.



Kosz na śmieci stalowy

Kosz na śmieci o wymiarach 0,54x0,40x1,07m, stalowy, malowany proszkowo. Urządzenie na stałe posadowione w gruncie, betonowane betonem min. C16/20. Wszelkie otwory niebezpieczne oraz wystające elementy śrub i nakrętek osłonięte zaślepkami.



Tablica informacyjna stalowa

Tablica o wymiarach 0,4x0,22x1,9m, elementy stalowe malowane proszkowo. Urządzenie na stałe posadowione w gruncie, betonowane betonem min. C16/20. Wszelkie otwory niebezpieczne oraz wystające elementy śrub i nakrętek osłonięte zaślepkami. Połączenie śrubowe zabezpieczone antykorozyjnie przez ocynkowanie.

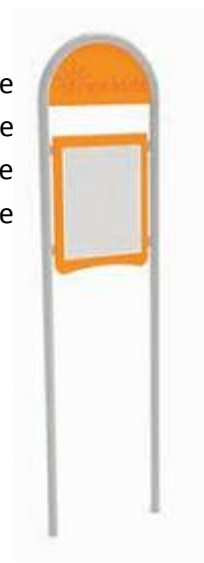

3.3 Nawierzchnia bezpieczna

Pod huśtawką wahadłową podwójną należy wykonać nawierzchnię bezpieczną żwirową, o grubości min. 200mm i frakcji 2-8mm. Winna ona zabezpieczać użytkowników placu zabaw przed swobodnym upadkiem z wysokości 2m (zgodnie z normą 1176-1:2009). Nawierzchnię należy oddzielić od nawierzchni trawiastej trawnikowym obrzeżem betonowym o wymiarach 60x200x1000[mm].

Po zakończeniu prac nawierzchnię trawiastą należy doprowadzić do pierwotnego stanu, tak, aby spełniała wszelkie wymagania nawierzchni bezpiecznej, zabezpieczające przed swobodnym upadkiem z wysokości 1m.

3.4 Ogrodzenie

Plac zabaw z trzech stron należy ogrodzić ogrodzeniem o wysokości min. 1.0m. Ogrodzenie należy wykonać jako ogrodzenie panelowe, ocynkowane ogniowo i malowane proszkowo na kolor zielony. Na plac zabaw powinna prowadzić zamykana furтка wejściowa o wysokości min. 1.0m.

4 Uwagi końcowe

Wszystkie wymiary należy dokładnie ustalić na budowie. W przypadku wątpliwości lub niejasności należy odpowiednio niezwłocznie zwrócić się z zapytaniem do projektanta lub/i do dostawcy określonego systemu/materiałów. Wszystkie zastosowane materiały powinny odpowiadać obowiązującym normom oraz posiadać wymagane atesty i certyfikaty oraz nie mogą stanowić zagrożenia dla higieny i zdrowia użytkowników wg wymogów Ustawy "Prawo budowlane" z dnia 7 lipca 1994 roku z późniejszymi zmianami. W zależności od zastosowanych materiałów należy bezwzględnie przestrzegać technologii i wymagań producentów. Prace budowlane należy wykonać z należytą starannością oraz wiedzą i sztuką budowlaną oraz wg odpowiednich norm i specyfikacji technicznej wykonania i odbioru załączonej do projektu.

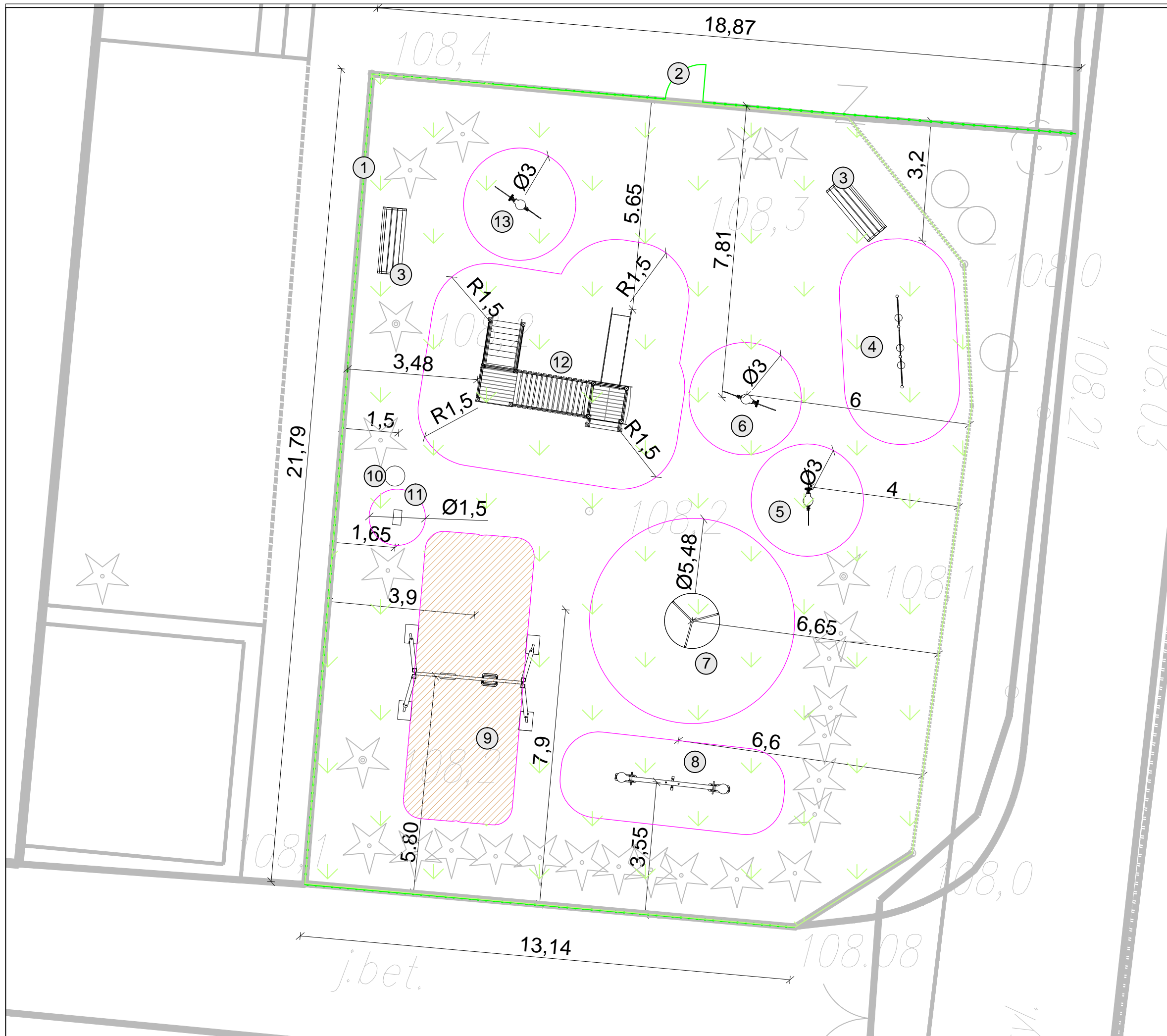

LEGENDA

- granica stref bezpieczeństwa
 - nawierzchnia bezpieczna zwirowa
 - istniejąca nawierzchnia trawiasta
 - projektowane ogrodzenie placu zabaw- obszar opracowania
1. ogrodzenie
 2. furtka wejściowa
 3. ławka
 4. tablica do rysowania
 5. bujak sprężynowy zebra
 6. bujak sprężynowy żyrafa
 7. karuzela tarczowa
 8. huśtawka wagowa
 9. huśtawka wahadłowa podwójna
 10. kosz na śmieci
 11. regulamin
 12. urządzenie zabawowe wieża
 13. bujak sprężynowy motor

DWK projekt
 Al. N.M.P. 69, 42-217 Częstochowa
 biuro@dwkprojekt.pl
 mob. 739 067 407

Nazwa i adres obiektu	Oddział Przedszkolny przy Szkole Podstawowej w Błoniu Błonie 33, 99-100 Łęczycza		
Inwestor	Gmina Łęczycza ul. Marii Konopnickiej 14 99-100 Łęczycza		
Nazwa zadania	Organizacja placu zabaw dla oddziału przedszkolnego przy Szkole Podstawowej w Błoniu		
Faza	Projekt budowlany		
Branża	Architektoniczno- budowlana		
Nazwa rysunku	Projekt placu zabaw		
Projektant	mgr inż. Mirosława Całka Upr. bud. UAN-VIII/83861/67/87		
Asystent projektanta	mgr inż. Wojciech Kulawik		
Data opracowania	Skala	Umowa	Strona
lipiec 2015	1:100	OT.272.9.2015	

MAPA SYTUACYJNO – WYSOKOŚCIOWA
do celów projektowych skala 1:500
mapa powstała na podstawie digitalizacji mapy zasadniczej w skali 1 : 500
ark. nr 6.170.30.19.1.2 oraz pomiaru własnego
układ współrzędnych płaskich: "2000/6"
układ wysokościowy: "Kronsztadt 60"



Miejscowość Błonie
Woj. łódzkie
Pow. łęczycki
Jednostka ewidencyjna Łęczyca 100405_2
Obręb Błonie
Działka nr 263/1
GKN.6642.1.593.2015

Obszar aktualizacji mapy oznaczony linią:

Nie przeprowadzono badania obciążeń służebności gruntowych ujawnionych w księgach wieczystych.

Przebieg granic działek oraz konturów klasyfikacyjnych wprowadzono na podstawie danych z ewidencji gruntów i budynków.

UWAGA:
Nie wyklucza się istnienia w terenie innych przewodów o których brak informacji wynika z zaszczości historycznych lub niedopełnienia przepisów zgłoszenia do inwentaryzacji. (Ustawa Prawo Geodezyjne i Kartograficzne Dz.U.30/1989. poz. 163).

Mapę sytuacyjno – wysokościową wykonał
geodeta uprawniony Artur Pietrzak
upraw. zawod. nr 21938. Mapa zawiera
stan aktualny na czerwiec 2015 r.

Dnia, 21.06.2015 r.

LEGENDA

- granica stref bezpieczeństwa
- nawierzchnia bezpieczna
żwirowa
- istniejąca nawierzchnia trawiasta
- projektowane ogrodzenie placu
zabaw- obszar opracowania

BILANS TERENU

powierzchnia działki 263/1:7540m²
obszar opracowania:345m²



Al. N.M.P. 69. 42-217 Częstochowa
biuro@dwkprojekt.pl
mob. 739 067 407

Nazwa i adres obiektu	Oddział Przedszkolny przy Szkole Podstawowej w Błoniu Błonie 33, 99-100 Łęczyca		
Inwestor	Gmina Łęczyca ul. Marii Konopnickiej 14 99-100 Łęczyca		
Nazwa zadania	Organizacja placu zabaw dla oddziału przedszkolnego przy Szkole Podstawowej w Błoniu		
Faza	Projekt zagospodarowania terenu		
Branża	Architektoniczno- budowlana		
Nazwa rysunku	Zagospodarowanie terenu		
Projektant	mgr inż. Mirosława Całka Upr. bud. UAN-VIII/83861/67/87		
Asystent projektanta	mgr inż. Wojciech Kulawik		
Data opracowania	Skala	Umowa	Strona
lipiec 2015	1:500	OT.272.9.2015	